

GRIFONE SL 516 IT



Smontagomme semiautomatico per ruote da 10" a 23" con possibilità di operare con cerchi in lega da 20" senza attacchi speciali. Una sola leva di bloccaggio assicura la massima rapidità e affidabilità nel lavoro. È dotato di un dispositivo di gonfiaggio per ruote tubeless azionato da un pedale frontale che svolge anche la funzione di normale gonfiaggio.

Semiautomatic tyre changer for 10" to 23" wheels, able to work on 20" alloy rims without using special attachments. A single blocking lever ensures maximum speed and reliability in the work.

Supplied with a tubeless tyre inflation device worked by a front pedal which also carries out the function of normal inflation.

CARATTERISTICHE TECNICHE - TECHNICAL FEATURES

- Palo ribaltabile manualmente.
 - Dispositivo di gonfiaggio tubeless.
 - Stallonatore pneumatico.
 - Braccio scorrevole con dispositivo meccanico di bloccaggio.
 - Autocentrante a corsie mobili.
-
- Pole reversed manually.
 - Tubeless tyre inflating device.
 - Pneumatic bead breaker.
 - Sliding arm with mechanical tyre blocking device.
 - Self-centring device on mobile tracks.

DATI TECNICI

Pesi
 Peso netto 209 Kg.

Motore elettrico (0,75 HP) 1 Vel
 Pressione d'esercizio 800-1200 kPa
 Forza stallonatore 2500 Kg.
 Diametro cerchio 10"-23"
 Max diametro ruota 1000 mm
 Larghezza ruota 3"-10"

TECHNICAL SPECIFICATIONS

Weights
 Net weight 209 Kg

Electric motor (0.75 HP) 1 Speed
 Operating pressure 800-1200 kPa
 Bead breaker force 2500 Kg
 Rim diameter 10"-23"
 Max. wheel diameter 1000 mm
 Wheel width 3"-10"

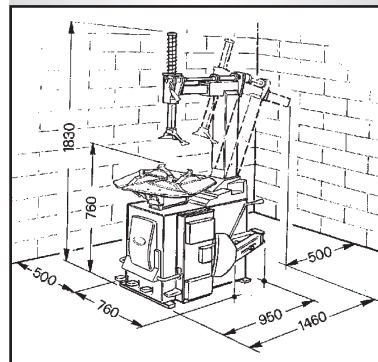

GRIFONE SL 516



Smontagomme semiautomatico per ruote da 10" a 23" con possibilità di operare con cerchi in lega da 20" senza attacchi speciali. Una sola leva di bloccaggio assicura la massima rapidità e affidabilità nel lavoro.

Semiautomatic tyre changer for 10" to 23" wheels, able to work on 20" alloy rims without using special attachments. A single blocking lever ensures maximum speed and reliability in the work.

CARATTERISTICHE TECNICHE - TECHNICAL FEATURES

- Palo ribaltabile manualmente.
 - Stallonatore pneumatico.
 - Braccio scorrevole con dispositivo meccanico di bloccaggio.
 - Autocentrante a corsie mobili.
-
- Pole reversed manually.
 - Pneumatic bead breaker.
 - Sliding arm with mechanical tyre blocking device.
 - Self-centring device on mobile tracks.

DATI TECNICI

Pesi
 Peso netto 192 Kg.

Motore elettrico (0,75 HP) 1 Vel
 Pressione d'esercizio 800-1200 kPa
 Forza stallonatore 2500 Kg.
 Diametro cerchio 10"-23"
 Max diametro ruota 1000 mm
 Larghezza ruota 3"-10"

TECHNICAL SPECIFICATIONS

Weights
 Net weight 192 Kg

Electric motor (0.75 HP) 1 Speed
 Operating pressure 800-1200 kPa
 Bead breaker force 2500 Kg
 Rim diameter 10"-23"
 Max. wheel diameter 1000 mm
 Wheel width 3"-10"

