

## FALCO NA 526 IT RACING



Nuovo smontagomme automatico per ruote da 10" a 28" con possibilità di operare con cerchi in lega da 26" senza attacchi speciali. Dotato di dispositivo per il gonfiaggio dei pneumatici tubeless azionato da un pedale laterale che svolge anche la funzione di normale gonfiaggio. Progettato per operare su pneumatici di particolare larghezza.

*New automatic tyre changer for 10" to 28" wheels, able to work on 26" alloy rims without using special attachments. Equipped with an inflating device for tubeless tyres. That device is activated by a side pedal that allows a standard inflation too. Designed to work on particularly wide tyres.*

### CARATTERISTICHE TECNICHE - TECHNICAL FEATURES

- Stallonatore pneumatico con dispositivo a tre posizioni.
- Palo con due posizioni di utilizzo e ribaltabile a pedale.
- Braccio scorrevole con dispositivo pneumatico di bloccaggio (unico nel suo genere).
- Autocentrante a corsie mobili registrabili.
- Dispositivo di gonfiaggio tubeless.
- Motore a due velocità per una maggiore versatilità d'operazione (la macchina è disponibile anche nella versione ad una velocità: NA 524).

- Pneumatic bead breaker with three position device.
- Pole with two position for use, reversed by a pedal.
- Sliding arm with air blocking device (unique of its type).
- Self-centring device on adjusting mobile tracks.
- Tubeless Inflation Device
- Two speed motor for greater operating versatility (the machine is also available in a one speed version: NA 524).

### DATI TECNICI

<b>Peso</b>	242 Kg.
Peso netto	242 Kg.
<b>Motore elettrico</b> (1,2-1,7 HP) 1-2 Vel	
Pressione d'esercizio	800-1200 kPa
Forza stallonatore	2500 Kg.
Diametro cerchio	10"-28"
Max diametro ruota	1000 mm
Larghezza ruota	3"-14"

### TECHNICAL SPECIFICATIONS

<b>Weights</b>	
Net weight	242 Kg
<b>Electric motor</b> (1.2-1.7 HP) 1-2 Speed	
Operating pressure	800-1200 kPa
Bead breaker force	2500 Kg
Rim diameter	10"-28"
Max. wheel diameter	1000 mm
Wheel width	3"-14"

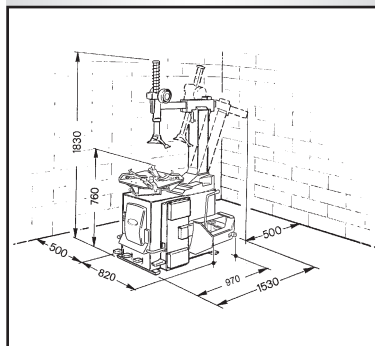

## FALCO NA 526 RACING SPECIAL



Nuovo smontagomme automatico per ruote da 10" a 28" con possibilità di operare con cerchi in lega da 26" senza attacchi speciali. Progettato per operare su pneumatici di particolare larghezza.

*New automatic tyre changer for 10" to 28" wheels, able to work on 26" alloy rims without using special attachments. Designed to work on particularly wide tyres.*

### CARATTERISTICHE TECNICHE - TECHNICAL FEATURES

- Stallonatore pneumatico con dispositivo a tre posizioni.
- Palo con due posizioni di utilizzo e ribaltabile a pedale.
- Braccio scorrevole con dispositivo pneumatico di bloccaggio (unico nel suo genere).
- Autocentrante a corsie mobili registrabili.
- Manometro e pedale di gonfiaggio.
- Motore a due velocità per una maggiore versatilità d'operazione (la macchina è disponibile anche nella versione ad una velocità: NA 524).

- Pneumatic bead breaker with three position device.
- Pole with two positions for use, reversed by a pedal.
- Sliding arm with air blocking device (unique of its type).
- Self-centring device on adjusting mobile tracks.
- Inflating pedal with manometer.
- Two speed motor for greater operating versatility (the machine is also available in a one speed version: NA 524).

### DATI TECNICI

<b>Pesi</b>	226 Kg.
Peso netto	226 Kg.
<b>Motore elettrico</b> (1,2-1,7 HP) 1-2 Vel	
Pressione d'esercizio	800-1200 kPa
Forza stallonatore	2500 Kg.
Diametro cerchio	10"-28"
Max diametro ruota	1000 mm
Larghezza ruota	3"-14"

### TECHNICAL SPECIFICATIONS

<b>Weights</b>	
Net weight	226 Kg
<b>Electric motor</b> (1.2-1.7 HP) 1-2 Speed	
Operating pressure	800-1200 kPa
Bead breaker force	2500 Kg
Rim diameter	10"-28"
Max. wheel diameter	1000 mm
Wheel width	3"-14"

