

## FALCO AL 520 IT RACING



Smontagomme automatico per ruote da 10" a 23" con possibilità di operare con cerchi in lega da 20" senza attacchi speciali. Dotato di dispositivo per il gonfiaggio dei pneumatici tubeless azionato da un pedale laterale che svolge anche la funzione di normale gonfiaggio. Progettato per operare su pneumatici di particolare larghezza.

*Automatic tyre changer for 10" to 23" wheels, able to work on 20" alloy rims without using special attachments. Supplied with a tubeless tyre inflation device worked by a side pedal which also carries out the function of normal inflation. Designed to work on particularly wide tyres.*

### CARATTERISTICHE TECNICHE - TECHNICAL FEATURES

- Stallonatore pneumatico con dispositivo a tre posizioni.
- Palo con due posizioni di utilizzo e ribaltabile a pedale.
- Braccio scorrevole con dispositivo pneumatico di bloccaggio (unico nel suo genere).
- Dispositivo di gonfiaggio tubeless.
- Autocentrante a corsie mobili.
- Motore a due velocità per una maggiore versatilità d'operazione (la macchina è disponibile anche nella versione ad una velocità: AL 518).
- Pneumatic bead breaker with device for three positions.
- Pole with two positions for use, reversed by a pedal.
- Sliding arm with air blocking device (unique of its type).
- Tubeless tyre inflating device.
- Self-centring device on mobile tracks.
- Two speed motor for greater operating versatility (the machine is also available in a one speed version: AL 518).

### DATI TECNICI

#### Pesi

Peso netto	223 Kg.
<b>Motore elettrico</b> (1,2-1,7 HP) 1-2 Vel	
Pressione d'esercizio	800-1200 kPa
Forza stallonatore	2500 Kg.
Diametro cerchio	10"-23"
Max diametro ruota	1000 mm
Larghezza ruota	3"-14"

### TECHNICAL SPECIFICATIONS

#### Weights

Net weight	223 Kg
<b>Electric motor</b> (1.2-1.7 HP) 1-2 Speed	
Operating pressure	800-1200 kPa
Bead breaker force	2500 Kg
Rim diameter	10"-23"
Max. wheel diameter	1000 mm
Wheel width	3"-14"

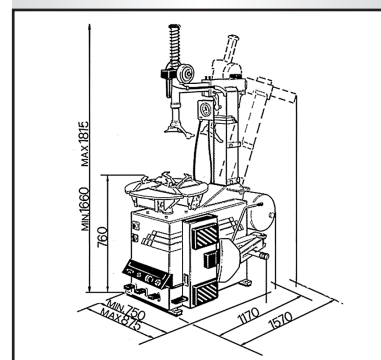

## FALCO AL 520 RACING SPECIAL



Smontagomme automatico per ruote da 10" a 23" con possibilità di operare con cerchi in lega da 20" senza attacchi speciali. Progettato per operare su pneumatici di particolare larghezza.

*Automatic tyre changer for 10" to 23" wheels, able to work on 20" alloy rims without using special attachments. Designed to work on particularly wide tyres.*

### CARATTERISTICHE TECNICHE - TECHNICAL FEATURES

- Stallonatore pneumatico con dispositivo a tre posizioni.
- Palo con due posizioni di utilizzo e ribaltabile a pedale.
- Braccio scorrevole con dispositivo pneumatico di bloccaggio (unico nel suo genere).
- Autocentrante a corsie mobili.
- Manometro e pedale di gonfiaggio.
- Motore a due velocità per una maggiore versatilità d'operazione (la macchina è disponibile anche nella versione ad una velocità: AL 518).
- Pneumatic bead breaker with device for three positions.
- Pole with two positions for use, reversed by a pedal.
- Sliding arm with air blocking device (unique of its type).
- Self-centring device on mobile tracks.
- Inflating pedal with manometer.
- Two speed motor for greater operating versatility (the machine is also available in a one speed version: AL 518).

### DATI TECNICI

#### Pesi

Peso netto	204 Kg.
<b>Motore elettrico</b> (1,2-1,7 HP) 1-2 Vel	
Pressione d'esercizio	800-1200 kPa
Forza stallonatore	2500 Kg.
Diametro cerchio	10"-23"
Max diametro ruota	1000 mm
Larghezza ruota	3"-14"

### TECHNICAL SPECIFICATIONS

#### Weights

Net weight	204 Kg
<b>Electric motor</b> (1.2-1.7 HP) 1-2 Speed	
Operating pressure	800-1200 kPa
Bead breaker force	2500 Kg
Rim diameter	10"-23"
Max. wheel diameter	1000 mm
Wheel width	3"-14"

