

FALCO AL 520 IT



Smontagomme automatico per ruote da 10" a 23" con possibilità di operare con cerchi in lega da 20" senza attacchi speciali. Dotato di dispositivo per il gonfiaggio dei pneumatici tubeless azionato da un pedale laterale che svolge anche la funzione di normale gonfiaggio.

Automatic tyre changer for 10" to 23" wheels, able to work on 20" alloy rims without using special attachments. Supplied with a tubeless tyre inflation device worked by a side pedal which also carries out the function of normal inflation.

CARATTERISTICHE TECNICHE - TECHNICAL FEATURES

- Palo ribaltabile a pedale.
 - Stallonatore pneumatico.
 - Braccio scorrevole con dispositivo pneumatico di bloccaggio (unico nel suo genere).
 - Dispositivo di gonfiaggio tubeless.
 - Autocentrante a corsie mobili.
 - Motore a due velocità per una maggiore versatilità d'operazione (la macchina è disponibile anche nella versione ad una velocità: AL 518).
-
- Pole reversed by a pedal.
 - Pneumatic bead breaker.
 - Sliding arm with air blocking device (unique of its type).
 - Tubeless tyre inflating device.
 - Self-centring device on mobile tracks.
 - Two speed motor for greater operating versatility (the machine is also available in a one speed version: AL 518).

DATI TECNICI

Pesi

Peso netto	219 Kg.
Motore elettrico (1,2-1,7 HP) 1-2 Vel	
Pressione d'esercizio	800-1200 kPa
Forza stallonatore	2500 Kg.
Diametro cerchio	10"-23"
Max diametro ruota	1000 mm
Larghezza ruota	3"-11"

TECHNICAL SPECIFICATIONS

Weights

Net weight	219 Kg
Electric motor (1.2-1.7 HP) 1-2 Speed	
Operating pressure	800-1200 kPa
Bead breaker force	2500 Kg
Rim diameter	10"-23"
Max. wheel diameter	1000 mm
Wheel width	3"-11"

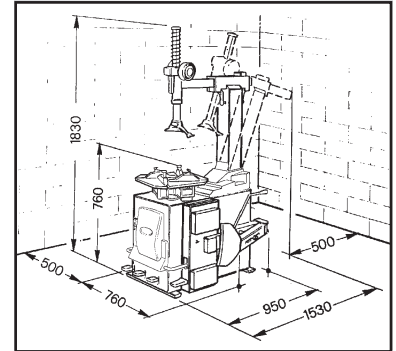

FALCO AL 520



Smontagomme automatico per ruote da 10" a 23" con possibilità di operare con cerchi in lega da 20" senza attacchi speciali.

Automatic tyre changer for 10" to 23" wheels, able to work on 20" alloy rims without using special attachments.

CARATTERISTICHE TECNICHE - TECHNICAL FEATURES

- Palo ribaltabile a pedale.
 - Stallonatore pneumatico.
 - Braccio scorrevole con dispositivo pneumatico di bloccaggio (unico nel suo genere).
 - Autocentrante a corsie mobili.
 - Motore a due velocità per una maggiore versatilità d'operazione (la macchina è disponibile anche nella versione ad una velocità: AL 518).
-
- Pole reversed by a pedal.
 - Pneumatic bead breaker.
 - Sliding arm with air blocking device (unique of its type).
 - Self-centring device on mobile tracks.
 - Two speed motor for greater operating versatility (the machine is also available in a one speed version: AL 518).

DATI TECNICI

Pesi

Peso netto	204 Kg.
Motore elettrico (1,2-1,7 HP) 1-2 Vel	
Pressione d'esercizio	800-1200 kPa
Forza stallonatore	2500 Kg.
Diametro cerchio	10"-23"
Max diametro ruota	1000 mm
Larghezza ruota	3"-11"

TECHNICAL SPECIFICATIONS

Weights

Net weight	204 Kg
Electric motor (1.2-1.7 HP) 1-2 Speed	
Operating pressure	800-1200 kPa
Bead breaker force	2500 Kg
Rim diameter	10"-23"
Max. wheel diameter	1000 mm
Wheel width	3"-11"

