

Motorcycle tyre changer

FALCO AL 520 MOTO



Smontagomme automatico a palo ribaltabile e doppia velocità di rotazione del piatto autocentrante, dotato di morsetti mobili specifici per il bloccaggio di ruote moto da 6" a 25", utensile speciale in teflon e stallonatore a 3 posizioni con apposito supporto in materiale antiabrasivo per operare su ruote fino a 330 mm di larghezza.

Automatic tyre changer with tilting pole and two speed motor with specific self adjusting clamping system for motorcycle wheel from 6" to 25", special Teflon mounting/demounting head and three position bead breaker with special antiabrasive support to operate on max wheel width to 330 mm.

CARATTERISTICHE TECNICHE - TECHNICAL FEATURES

- Palo ribaltabile a pedale.
- Stallonatore pneumatico.
- Braccio scorrevole con dispositivo pneumatico di bloccaggio (unico nel suo genere).
- Autocentrante a corsie mobili.
- Motore a due velocità per una maggiore versatilità d'operazione (la macchina è disponibile anche nella versione ad una velocità: AL 518).
- Pole reversed by a pedal.
- Pneumatic bead breaker.
- Sliding arm with air blocking device (unique of its type).
- Self-centring device on mobile tracks.
- Two speed motor for greater operating versatility (the machine is also available in a one speed version: AL 518).

DATI TECNICI

Pesi	
Peso netto	204 Kg.
Motore elettrico (1,2-1,7 HP) 1-2 Vel	
Pressione d'esercizio	800-1200 kPa
Forza stallonatore	2500 Kg.
Diametro cerchio	6"-25"
Max diametro ruota	1000 mm
Larghezza ruota	3"-11"
Max apertura stallonatore	330 mm

TECHNICAL SPECIFICATIONS

Weights	
Net weight	204 Kg
Electric motor (1.2-1.7 HP) 1-2 Speed	
Operating pressure	800-1200 kPa
Bead breaker force	2500 Kg
Rim diameter	6"-25"
Max. wheel diameter	1000 mm
Wheel width	3"-11"
Max. bead breaker opening	330 mm

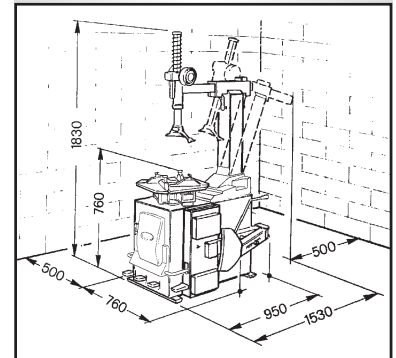

COLIBRI BL 512 MOTO



Smontagomme semiautomatico con braccio a bandiera e autocentrante dotato di morsetti mobili specifici per il bloccaggio di ruote moto da 6" a 25", utensile speciale in teflon e stallonatore a 3 posizioni con apposito supporto in materiale antiabrasivo per operare su ruote fino a 330 mm di larghezza.

Semiautomatic tyre changer with swing arm and turntable with specific self adjusting clamping system for motorcycle wheel from 6" to 25", special Teflon mounting/demounting head and three position bead breaker with special antiabrasive support to operate on max wheel width to 330 mm.

CARATTERISTICHE TECNICHE - TECHNICAL FEATURES

- Palo fisso con apertura laterale.
- Stallonatore pneumatico.
- Autocentrante a corsie mobili.
- Fixed pole with side opening.
- Pneumatic bead breaker.
- Self-centring device on mobile tracks.

DATI TECNICI

Pesi	
Peso netto	181 Kg.
Motore elettrico (0,75 HP) 1 Vel	
Pressione d'esercizio	800-1200 kPa
Forza stallonatore	2500 Kg.
Diametro cerchio	6"-25"
Max diametro ruota	1000 mm
Larghezza ruota	3"-10"
Max apertura stallonatore	330 mm

TECHNICAL SPECIFICATIONS

Weights	
Net weight	181 Kg
Electric motor (0.75 HP) 1 Speed	
Operating pressure	800-1200 kPa
Bead breaker force	2500 Kg
Rim diameter	6"-25"
Max. wheel diameter	1000 mm
Wheel width	3"-10"
Max. bead breaker opening	330 mm

