

COLIBRI BL 512 IT



Smontagomme semiautomatico con braccio a bandiera per ruote da 10" a 23" con possibilità di operare con cerchi in lega da 20" senza attacchi speciali. È dotato di un dispositivo di gonfiaggio per ruote tubeless azionato da un pedale frontale che svolge anche la funzione di normale gonfiaggio.

Semiautomatic tyre changer with swing arm for 10" to 23" wheels, able to work on 20" alloy rims without using special attachments. Supplied with a tubeless tyre inflation device worked by a front pedal which also carries out the function of normal inflation.

CARATTERISTICHE TECNICHE - TECHNICAL FEATURES

- Palo fisso con apertura laterale.
 - Dispositivo di gonfiaggio tubeless.
 - Stallonatore pneumatico.
 - Autocentrante a corsie mobili.
-
- Fixed pole with side opening.
 - Tubeless tyre inflating device.
 - Pneumatic bead breaker.
 - Self-centring device on mobile tracks.

DATI TECNICI

Pesi	Peso netto	205 Kg.
Motore elettrico	(0,75 HP) 1 Vel	
	Pressione d'esercizio	800-1200 kPa
	Forza stallonatore	2500 Kg.
	Diametro cerchio	10"-23"
	Max diametro ruota	1000 mm
	Larghezza ruota	3"-10"

TECHNICAL SPECIFICATIONS

Weights	Net weight	205 Kg
Electric motor	(0.75 HP) 1 Speed	
	Operating pressure	800-1200 kPa
	Bead breaker force	2500 Kg
	Rim diameter	10"-23"
	Max. wheel diameter	1000 mm
	Wheel width	3"-10"

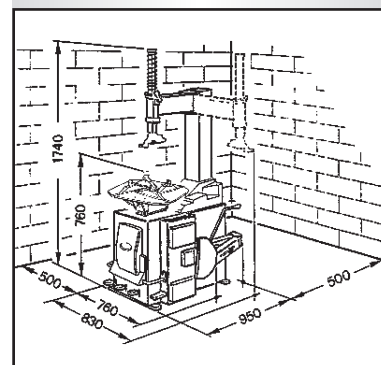

COLIBRI BL 512



Smontagomme semiautomatico con braccio a bandiera per ruote da 10" a 23" con possibilità di operare con cerchi in lega da 20" senza attacchi speciali.

Semiautomatic tyre changer with swing arm for 10" to 23" wheels, able to work on 20" alloy rims without using special attachments.

CARATTERISTICHE TECNICHE - TECHNICAL FEATURES

- Palo fisso con apertura laterale.
 - Stallonatore pneumatico.
 - Autocentrante a corsie mobili.
-
- Fixed pole with side opening.
 - Pneumatic bead breaker.
 - Self-centring device on mobile tracks.

DATI TECNICI

Pesi	Peso netto	181 Kg.
Motore elettrico	(0,75 HP) 1 Vel	
	Pressione d'esercizio	800-1200 kPa
	Forza stallonatore	2500 Kg.
	Diametro cerchio	10"-23"
	Max diametro ruota	1000 mm
	Larghezza ruota	3"-10"

TECHNICAL SPECIFICATIONS

Weights	Net weight	181 Kg
Electric motor	(0.75 HP) 1 Speed	
	Operating pressure	800-1200 kPa
	Bead breaker force	2500 Kg
	Rim diameter	10"-23"
	Max. wheel diameter	1000 mm
	Wheel width	3"-10"

